

FILL-RITE®

902V SERIES CABINET DISPENSER

Installation and Operation Manual

FR902R, FR902LR, FR902RU, FR902LRU

NOT FOR RESALE USE



MADE IN
USA 
WITH GLOBAL MATERIALS

GR
GORMAN-RUPP
COMPANY

Table of Contents

Thank You!2

About This Manual2

Safety Information.....3

Pad Locking.....3

Installation.....3

Mechanical Installation.....4

Electrical Installation.....4

Meter Calibration6

Procedure for Meter Calibration.....6

Operating Instructions6

Maintenance6

Cleaning Instructions.....6

Storage.....7

Troubleshooting.....7

Fluid Compatibility.....7

Assembly and Disassembly.....8

Repair9

Replacement Parts Information.....9

FR902 Parts List.....10

Repair Kits10

900 Series Meter Sub-Assembly Parts.....11

Fill-Rite Product Warranty.....12

Safety Testing Approvals12

Thank You!

Thank you for your purchase of the Fill-Rite FR902 Series Remote Dispenser! Your Fill-Rite product comes with over 80 years of fluid transfer experience behind it, providing you the value that comes with superior performance, user friendly design, long service life, and solid, simple engineering. Protect yourself as well as those around you by observing all safety instructions and adhering to all danger, warning, and caution symbols. Please save these instructions for future reference and record the model, serial number, and purchase date of your Fill-Rite product. Please register your Fill-Rite product via info.fillrite.com/product_registration.

IMPORTANT RETURN POLICY

Please do not return this product to the store.





For all warranty and product questions, please contact Technical Support at 1 (800) 720-5192 or via email at FillRiteTech@fillrite.com (M-F, 8 AM – 5 PM ET).

MODEL#	
SERIAL#	
PURCHASE DATE:	

FILL-RITE
A GORMAN-RUPP COMPANY

About This Manual

From initial concept and design through its final production, your Fill-Rite meter is built to give you years of trouble free use. To ensure it provides that service, **it is critical that you read this entire manual prior to attempting to install or operate your new meter.** Become familiar with the terms and diagrams, and pay close attention to the highlighted areas with the following labels:

 DANGER	Indicates a hazardous situation which, if not avoided, will result in death or serious injury.
 WARNING	Emphasizes an area in which personal injury or even death may result from failure to follow instructions properly. Mechanical damage may also occur.
 CAUTION	Failure to observe a “Caution” may cause damage to the equipment.
 NOTICE	These boxes contain information that illustrates a point that may save time, or be key to proper operation, or clarifies a step.

At Fill-Rite, your satisfaction with our products is paramount to us. If you have questions or need assistance with your product, please contact us at 1 (800) 720-5192 or via email at FillRiteTech@fillrite.com (M-F, 8 AM – 5 PM ET).

Safety Information

⚠ WARNING

To insure safe and proper operation of your equipment, it is critical to read and adhere to all of the following safety warnings and precautions. Improper installation or use of this product can cause serious bodily injury or death!

1. **NEVER** smoke near the meter, or use the meter near open flames when metering a flammable liquid! Fire can result!
2. A "Fill-Rite" Filter should be used on the meter outlet to insure no foreign material is transferred to the fuel tank.
3. Threaded pipe joints and connections should be sealed with the appropriate sealant or sealant tape to minimize the possibility of leaks.
4. Storage tanks should be securely anchored to prevent shifting or tipping when full or empty.
5. To minimize static electricity build up, use only static wire conductive hose when metering flammable fluids, and keep the fill nozzle in contact with the container being filled during the filling process.
6. **DO NOT** exceed 50 psi/ 3.5 BARS line pressure.
7. **DO NOT** install additional foot valve or check valve without a pressure relief valve; cracking may result.

⚠ WARNING

This product should not be used to transfer fluids into any type of aircraft.

⚠ WARNING

This product is not suited for use with fluids intended for human consumption or fluids containing water.

Pad Locking

Your Fill-Rite pump nozzle can be locked for added security. With the pump turned off, and the nozzle in the stored position, a pad lock can be inserted through the nozzle rest and the nozzle handle opening. This configuration prevents the nozzle from being removed and the pump being turned on.

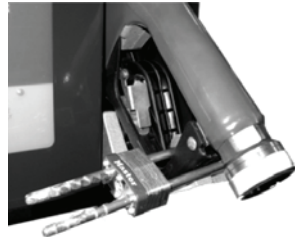

Installation

FR902 Series remote dispensers and tank top pumps must be installed in accordance with local, state, and national electrical code NEC/ANSI/NFPA 70, NFPA 30, NFPA 30A, and NFPA 395, on a fixed, above ground tank not accessible to the public.

In **FR902RU** and **FR902LRU** installations, a UL listed emergency shut-off valve with fusible link must be installed at the dispenser inlet. All piping must be Schedule 40. Use UL classified gasoline and oil resistant pipe compound on all threaded joints. See page 12 for sample plumbing diagram. For use **ONLY** with UL Listed Interchangeable (automatic or manual) Service Station Type Hose Nozzle Valves or Non-Interchangeable Service Station Type Nozzle Valves Model Catlow MAX 1, Husky 3N1-GS, and Husky 1+V111.

Additionally, **FR902RU** and **FR902LRU** Dispensers require a UL listed pressure relief valve be incorporated into the installation, either as part of the pump or separately at the dispenser itself.

Mechanical Installation

1. Install the pump (not included) securely to the top of the fuel tank per the instructions included with the pump.
2. Install mounting plate to tank (if applicable for your installation). Refer to the mounting plate "Tank Mounting" section of the mounting plate instructions.
3. Remove the dispenser cover to allow inside access to the bottom of the dispenser. Begin by pulling the reset knob off its shaft. The cover is removed by unscrewing the 3 - Phillips head screws located on the sides and back of the cabinet (see diagram on page 9 for screw locations).
4. Place dispenser on mounting plate; using the 4 - 5/16 x 18 screws, nuts, and grommet washers, screw the dispenser securely to the mounting plate through the 4 holes located in the bottom of the dispenser cabinet base (Figure 1).
5. In FR902RU installations, install an Emergency Shut-Off Valve (not supplied) to the dispenser inlet. Position valve so it can be rigidly mounted to the tank, and is not dependent on the dispenser for support.
6. Carefully measure and install pipe between the pump and Emergency Shut Off Valve. The pipe is not intended to support the pump or the dispenser in any manner.

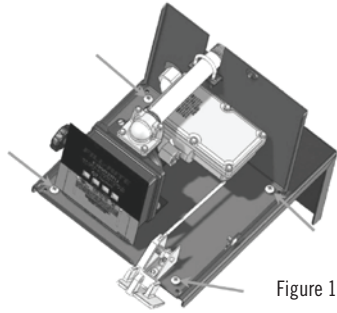

Figure 1

CAUTION

Threaded pipe joints and connections should be sealed with the appropriate sealant or sealant tape to minimize the possibility of leaks.

Electrical Installation

WARNING

Overall dispenser installation and electrical wiring should be performed **ONLY** by a licensed electrician and service personnel in compliance with local, state, and national electrical code NEC/ANSI/NFPA 70, NFPA30, NFPA 30A, and NFPA 395 as appropriate to the intended use of the dispenser. Threaded rigid conduit, sealed fittings, and conductor seal should be used. The pump must be properly grounded. Improper installation or use of this dispenser can result in serious bodily injury, or death!

CAUTION

All electrical appliances should operate at the rated nameplate voltage. Power should be supplied to this dispenser from a dedicated circuit breaker appropriately sized to handle the pump being used with the dispenser. No other equipment should be powered by this circuit. Wiring must be of sufficient size to carry the correct current for the pump. Voltage drop will vary with distance to pump and size of wire; refer to the National Electrical Code (NEC), or local codes, for voltage drop compensation to be sure you are using the correct size wire for your application.

110 Volt AC 60 Hz Wiring

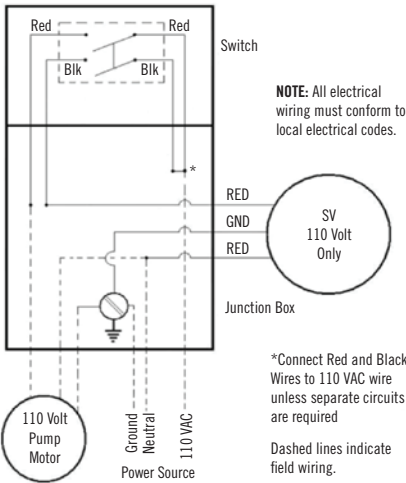

220 Volt AC 60 Hz Wiring

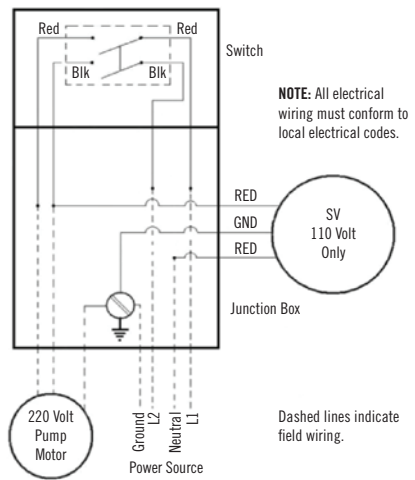

ABOVE GROUND TANK INSTALLATION

ELECTRICAL NOTE:

ELECTRICAL WIRING SHOULD BE DONE IN ACCORDANCE WITH APPROVED LOCAL ELECTRICAL CODES AND BY A LICENSED ELECTRICIAN. THE PUMP SHOULD BE PROPERLY GROUNDED, AND RIGID CONDUIT SHOULD BE USED WHEN INSTALLING ELECTRICAL WIRING. **WARNING:** FAILURE TO FOLLOW THESE WIRING INSTRUCTIONS MAY RESULT IN SERIOUS INJURY FROM ELECTRICAL SHOCK.

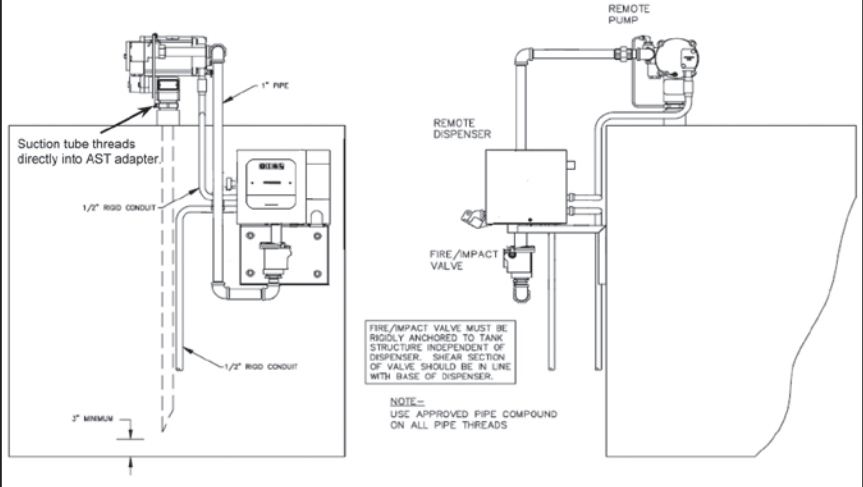

Meter Calibration

Meter calibration is required upon installation, after disassembly, after significant wear, or when dispensing a different viscosity fluid. Your FR902 series dispenser is factory calibrated using mineral spirits. Calibration must be done between 6 and 40 GPM (23 and 151 LPM). Meter calibration can be easily changed by following the calibration procedure. A container of **KNOWN** volume will be needed for the calibration procedure. For the FR902 Series dispenser, a five gallon container or larger, or a 20 liter container or larger should be used.

Procedure for Meter Calibration

1. For the most accurate calibration, install the dispenser as it will be used. Dispense liquid into a container of known volume.
2. If calibration is required, turn off pump and release any pressure in the system. Remove seal screw to access calibration screw (Figure 2). If meter reads more than was dispensed, turn calibration screw counter-clockwise. If meter reads less than was dispensed, turn the screw clockwise.
3. Be sure to re-install the seal screw when calibration is complete.

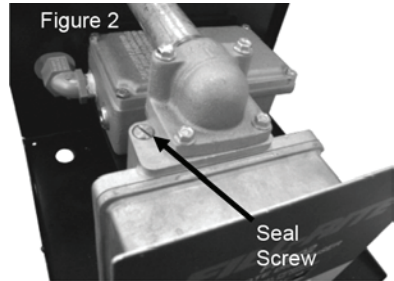

Operating Instructions

For accurate measurement and to prevent dispenser damage, dispenser and piping must always be filled with liquid and be free of air. The meter portion of your dispenser should be calibrated per instructions in this manual prior to its use.

1. Reset register to "0". **DO NOT RESET WHILE IN OPERATION!** Damage will result.
2. Remove nozzle from holder and turn the power on by lifting the switch handle.
3. Dispenser is ready for use. Insert nozzle into container to be filled and start flow of liquid. Do not exceed 50 PSI of line pressure.
4. When desired amount of liquid has been dispensed, stop the flow at the nozzle. Turn the power off by pushing the switch handle down. Return the nozzle to its holder.

Maintenance

Your Fill-Rite FR902 Series dispenser should operate virtually maintenance free. Certain liquids, however, can dry out while in the meter housing, causing it to stop or perform poorly. If this happens, dispenser should be thoroughly cleaned.

Cleaning Instructions

For a thorough cleaning, disassemble the dispenser per "ASSEMBLY / DISASSEMBLY" section, "Dispenser Chamber Assembly" subsection. Rinse all components thoroughly. Recalibrate dispenser following calibration instructions above.

NOTICE

Threaded pipe joints and connections should be sealed with the appropriate sealant or sealant tape to minimize the possibility of leaks.

Storage

If your dispenser is to be stored for a period of time, clean it thoroughly. This will help protect the dispenser from possible damage.

Troubleshooting Guide

The following troubleshooting guide is designed to help you with basic diagnostics and repairs if you should encounter abnormal service from your FR902 series dispenser. We recommend you use only genuine Fill-Rite parts. These parts, and additional service information is available through your authorized Fill-Rite dealer.

Further troubleshooting information can be found in your pump manual. If you need additional assistance, please contact us at 1 (800) 720-5192 (M-F 8 AM–5 PM ET).

Concern	Possible Cause	Recommended Repair
Counter inaccurate	Dispenser miscalibrated	Check calibration and recalibrate as necessary (directions on page 6).
	Air in lines or dispenser chamber	Check line seals and joints for leakage; seal leaks appropriately.
	Measuring gears or disc are sticking	Clean or replace internal dispenser components as necessary.
Fluid leak	Dirty or damaged seal or gasket	Clean seal or gasket and seat, replace seal or gasket as necessary.
Low flow capacity	Clogged meter chamber	Clean meter chamber; clean or replace screens and filters in piping.
	Plugged filter	Replace filter element.
	Plugged pump	Inspect and clean pump as necessary.
Meter body cracks	Excess line pressure	Install pressure relief valve so high pressure bleeds back to the tank. Replace cracked meter body.
Nutating Disc Broken	Sudden high pressure fluid hitting disc	Avoid surge flows by installing a shutoff valve on outlet of dispenser; install dispenser as close to the pump as possible, keep piping full of liquid. Replace meter chamber assembly.

Fluid Compatibility

The FR902 Series dispensers are compatible **ONLY** with the following fluids:

- Diesel Fuel
- Gasoline & Gasoline / Alcohol blends (up to 10% ethanol)
- Fuel Oil
- Lubricating Oil (up to 60W lubricating oil; not temperature dependant)

⚠ CAUTION

If in doubt about compatibility of a specific fluid, contact supplier of fluid to check for any adverse reactions to the following wetted materials:
Ryton®, Aluminum, Stainless Steel, Fluorocarbon, Buna N, Polyester

Assembly and Disassembly

The FR902 Series Dispenser Cabinet contains a 900 Series Meter, internal plumbing, and electrical switch. When referencing “Item Numbers” in each procedure, refer to diagram on page 9 for dispenser item number parts, and the diagram on page 11 for meter item numbers.

WARNING

TURN ALL POWER OFF TO THE DISPENSER AND PUMP AT THE BREAKER PRIOR TO PERFORMING ANY SERVICE. Release any pressure in the piping, hoses, and nozzle prior to performing any service. Failure to comply with these warnings can result in explosion, fire, bodily injury, and possibly death.

Cabinet Assembly (refer to page 9 for item # diagram)

Access to the internal components of the 902 Series dispenser is gained by removing the metal cabinet cover (item 3). To do this, pull the reset knob (item 16) out by grasping it and pulling it firmly away from the cabinet. Next, remove the 3 large Phillips head screws from the sides and back of the cabinet assembly (item *). The metal cabinet cover can now be removed from the cabinet base (item 1). Use caution when lifting the metal cabinet off the base plate to minimize the possibility of scratching the clear plastic window.

Counter Assembly (refer to page 11 for item # diagram)

For access to the counter assembly:

1. Remove the two screws (item 19) to extract the counter mechanism.
2. Reassemble by reversing this procedure.

Meter Chamber Assembly (refer to page 11 for item # diagram)

The Meter Chamber Assembly consists of upper and lower chambers, a nutating disc, and four screws.

1. To expose the meter chamber assembly, gear train and seal remove 4 screws (item 23).
2. The meter chamber can be dislodged by removing 4 screws (item 21).

Reassemble by reversing this procedure.

NOTICE

If replacing any components of the meter chamber, the complete assembly must be replaced due to its precision method of construction. This will assure a proper fit, and correct operation of the chamber.

Gear Train and Seal (refer to page 11 for item # diagram)

To disassemble the gear train and seal:

1. Remove two screws (item 20) and gear frame (item 8).
2. Remove the gear cluster (item 16), washer (item 17), and shaft (item 15).
3. Remove the drive gear (item 14) and washers (item 12) by rotating and pulling the drive gear.
4. Remove the O-ring seal (item 13).

NOTICE

When reassembling seal, lubricate O-ring with oil or petroleum jelly and replace in cover. Place washer on drive gear shaft. Carefully rotate and push shaft through O-ring and cover to prevent damage to O-ring. Shaft must also be guided into pinion bevel (item 18) if counter has not been removed. Replace remaining parts to complete assembly by reversing disassembly procedure.

Repair

Dispensers needing repairs should be taken to an authorized repair facility. Dispenser **MUST** be triple rinsed before returning for repairs.

Replacement Parts Information

For repairs or routine maintenance, Fill-Rite offers the parts you need. The following parts diagram and list covers all applicable parts for your Fill-Rite product. These parts can be obtained through any authorized Fill-Rite dealer.

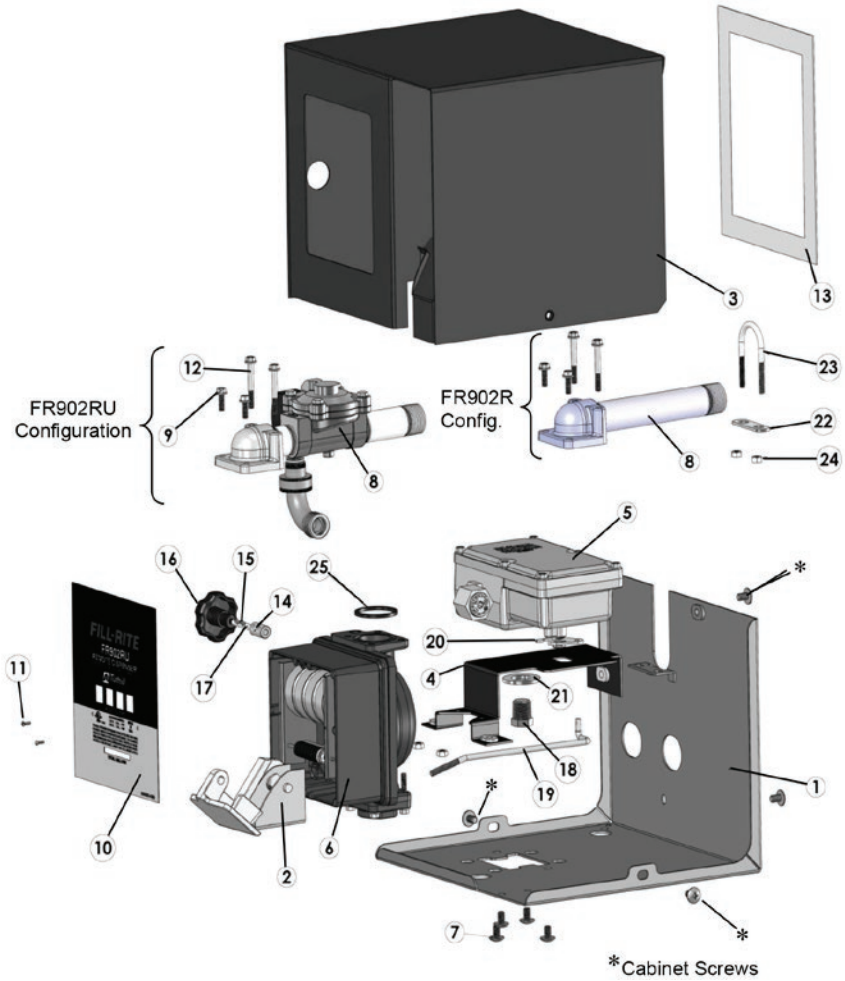

FR902 Parts List

Item	Part Number	Description	Qty.
1	MF000002-000	Cabinet Base	1
2	SA000033-000	Switch Handle Assembly	1
3	SA000014-000	Cabinet Top Assembly, Welded	1
4	MF000001-000	Cabinet, Mounting Bracket	1
5	SA000030-000	Switch Housing Assembly	1
6	SA000037-000	Meter, 900 Vertical Internal (Gallon) (FR902LR, FR902RU models)	1
	SA000038-000	Meter, 900 Vertical Internal (Liters) (FR902LR, FR902LRU models)	
7	FS000036-000	Screw, 5/16 – 18 x 1/2, Truss	8
8	SA000031-000	Solenoid Subassembly (FR902R, FR 902LR models)	1
	SA000032-000	Pipe Nipple Subassembly (FR902R, FR902LR models)	
9	900H0409	Screw 0.250 20 0.75 HWG	2
10	LB000014-000	Faceplate, Gallons (FR902RU)	1
	LB000015-000	Faceplate, Liters (FR902LRU)	
	LB000016-000	Faceplate, Gallons (FR902)	
	LB000017-000	Faceplate, Liters (FR902LR)	
11	35F11397	Screw #4 – 40 x 0.375 PHTS	2
12	900H1002	Screw, 1/4 – 20 x 2 HWHTRS	2
13	MF00018-000	Clear Cover	1
14	702F3250	Reset Coupling	1
15	702F3440	Screw, #10 – 32 x 1/4 SHSC	2
16	800G8870	Meter Knob	1
17	MF000020-000	Reset Shaft	1
18	PB000058-000	Pipe Plug, 1/2 Hex	1
19	MF000021-000	Switch Rod	1
20	702F3579	Hitch Pin Clip	1
21	FS000028-000	Washer, 7/8	1
22	702F2620	Spacer, #2 Bolt Plate	1
23	304F7965	U-Bolt, 1/4 – 20, 1" Pipe	1
24	702F3310	Nut 1/4 – 20 Hex	4
25	300F7788	Gasket	1

Repair Kits

Item Number	Description	Contents
KIT902HA	Switch Handle Assembly Kit	Switch Handle Assembly, rod & fasteners
KIT902LS	Line Switch Kit	Switch & fasteners
KIT902SV	Solenoid Valve Kit	Solenoid valve assembly, gasket & fasteners
KIT902RFP	Faceplate Kit for FR902R	Faceplate, clear cover & fasteners
KIT902LRFP	Faceplate Kit for FR902LR	Faceplate, clear cover & fasteners
KIT902RUFP	Faceplate Kit for FR902RU	Faceplate, clear cover & fasteners
KIT902LRUFP	Faceplate Kit for FR902LRU	Faceplate, clear cover & fasteners
KIT902MB	Mounting Bracket Kit	Mounting brackets & fasteners
KIT902CC	Clear Cover	Clear cover
900KT	Repair Kit for 900 Meter	Chamber and gear train components

900 Series Meter Sub-Assembly Parts

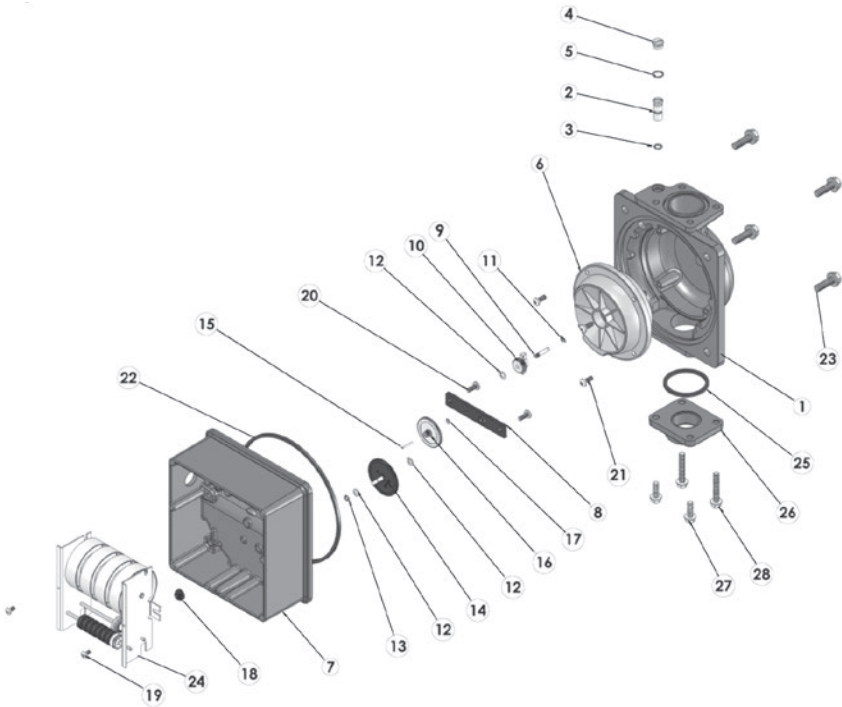

#	Part #	Description	Qty.
1	900F8051	900 Meter Body	1
2	900F8157	Calibration Screw	1
3	900F8159	O-Ring, -010	1
4	900F8158	Seal Screw	1
5	800F4449	O-Ring, -012	1
6	900F8087	900 Meter Chamber Assembly	1
7	900F8053	900 Meter Cover	1
8	900F8066	Gear Frame	1
9	900F8063	Pinion Driver Shaft	1
10	900F8064	Driver - Pinion	1
11	900F8065	-015 External Retaining Ring	1
12	800F3980	Washer 0.375	3
13	800F4191	O-Ring, -106	1
14	800F3845	Drive Gear - Gallons FR902R, FR902RU	1
	800F3846	Drive Gear - Liters FR902LR, FR902LRU	
15	800F3820	Shaft, Cluster Gear	1

#	Part #	Description	Qty.
16	800F3841	Cluster Gear - Gallons FR902R, FR902RU	1
	800F3843	Cluster Gear - Liters FR902LR, FR902LRU	
17	800F3830	Washer, 0.250	1
18	800F3959	Pinion Bevel	1
19	900F4007	Screw, #8-32 x 5/16 PHMS	2
20	1200H0629	Screw 0.190 24 0.500 TORX	2
21	900G8886	Screw 0.190 24 0.635 TORX	3
22	900F8068	Gasket	1
23	900H0408	Screw, 5/16-18 x 1.0 HWG	4
24	900F8070	Counter Meter 900 Gallons FR902R, FR902RU	1
	9008071	Counter Meter 900 Gallons FR902LR, FR902LRU	
25	300F7788	Gasket	1
26	900H1174	1" Meter Flange	1
27	900H0409	Screw 0.250 20 0.75 HWG	2
28	CP00090	Screw, 1/4-20 x 1 5/16 HWHTRS	2

Fill-Rite Product Warranty

Fill-Rite ("Manufacturer") warrants each consumer buyer of its products ("Buyer") from date of sale that goods of its manufacture ("Goods") shall be free from defects of materials and workmanship. The duration of the warranty is as follows:

From Date of Sale	Not to Exceed the Following Period from Date of Manufacture	Product Series	
Five (5) Years	60 Months	400 Series Pumps	
Two (2) Years	27 Months	Heavy Duty Pumps and Meters, 820, 825, 850 Meters, and NX Series Pumps	Cabinet Pumps, Cabinet Meters, TN Meters, TM Meters, TS Meters
One (1) Year	15 Months	Standard Duty Pumps and Meters, 1600 Pumps	Accessories Parts

* Proof of purchase should be presented to place of purchase

Manufacturer's sole obligation under the foregoing warranties will be limited to either – at Manufacturer's option – replacing defective goods (subject to limitations hereinafter provided) or refunding the purchase price for such Goods theretofore paid by the buyer, and Buyers exclusive remedy for breach of any such warranties will be enforcement of such obligations of the Manufacturer. If the Manufacturer so requests the return of such Goods, the Goods will be redelivered to the manufacturer in accordance with Manufacturer's instructions FOB Factory. The remedies contained herein shall constitute the sole recourse of the Buyer against the Manufacturer for breach of warranty. **IN NO EVENT SHALL THE MANUFACTURER'S LIABILITY FOR ANY CLAIM FOR DAMAGES ARISING OUT OF THE MANUFACTURE, SALE, DELIVERY, OR USE OF THE GOODS EXCEED THE PURCHASE PRICE.** The foregoing warranties will not extend to goods subject to misuse, neglect, accident, improper installation or maintenance, or have been repaired by anyone other than the Manufacturer or its authorized representative. **THE FOREGOING WARRANTIES ARE EXCLUSIVE AND IN LIEU OF ALL OTHER WARRANTIES OF MERCHANTABILITY, FITNESS FOR PURPOSE OF ANY OTHER TYPE, WHETHER EXPRESSED OR IMPLIED.** No person may vary the foregoing warranties or remedies, except in writing signed by a duly authorized officer of the Manufacturer. The Buyer's acceptance of delivery of the Goods constitutes acceptance of the foregoing warranties and remedies, and all conditions and limitations thereof.

Fill-Rite recommends you retain your sales receipt as proof of purchase.

Model Number		UPC Bar Code	
Manufacture Date		Serial Number	

Safety Testing Approvals

The Fill-Rite line of dispensers have been safety tested for compliance to the standards set forth by UL Laboratories.



FILL-RITE®

A GORMAN-RUPP COMPANY

Fill-Rite Company
8825 Aviation Drive
Fort Wayne, Indiana 46809 USA

T 1 (800) 720-5192
1 (260) 747-7524
F 1 (800) 866-4681



fillrite.com | soter.com | gormanrupp.com

FILL-RITE®

DISTRIBUTEUR D'ARMOIRE SÉRIE 902V

Manuel d'installation et d'utilisation

FR902R, FR902LR, FR902RU, FR902LRU

PAS POUR LA REVENTE UTILISATION



MADE IN
USA 
WITH GLOBAL MATERIALS

GR
GORMAN-RUPP
COMPANY

Table des matières

Merci !.....	2
À propos du présent manuel.....	2
Sécurité.....	3
Cadenassage.....	3
Installation.....	3
Installation mécanique.....	4
Installation électrique.....	4
Calibrage du compteur.....	6
Procédure de calibrage de compteur.....	6
Mode d'utilisation.....	6
Entretien.....	6
Instructions de nettoyage.....	6
Entreposage.....	7
Dépannage.....	7
Compatibilité des liquides.....	7
Montage et démontage.....	8
Réparation.....	9
Pièces de rechange.....	9
FR902 Liste des pièces.....	10
Juego de reparaciones FR902.....	10
Pièces de sous-ensemble de compteur Série 900.....	11
Garantie du produit Fill-Rite.....	12
Approbations des tests de sécurité.....	12

Merci !

Merci d'avoir fait l'achat du Distributeur à distance Fill-Rite Série FR902 ! Ce produit Fill-Rite est fabriqué avec plus de 80 ans d'expérience en transfert de liquides derrière lui offrant ainsi la valeur qui accompagne une performance supérieure, un design convivial, une longue durée de vie et une ingénierie solide et simple. Protégez-vous ainsi que ceux qui vous entourent en observant toutes les consignes de sécurité et en respectant tous les symboles de danger, d'avertissement et d'avertissement. Veuillez conserver ces instructions pour référence ultérieure et enregistrer le modèle, le numéro de série et la date d'achat de votre produit Fill-Rite. Veuillez enregistrer votre produit Fill-Rite via info.fillrite.com/product_registration.

IMPORTANTE POLITIQUE DE RETOUR

Veuillez ne pas retourner ce produit au magasin. Pour toutes les questions sur la garantie et les produits, veuillez contacter le support technique au 1 (800) 720-5192 ou par e-mail à FillRiteTech@fillrite.com (M-V, 8h00 - 17h00 HE).

MODEL#	
SERIAL#	
PURCHASE DATE:	

FILL-RITE
A GORMAN-RUPP COMPANY

À propos du présent manuel

Dès le concept et le design initiaux jusqu'à sa production finale, le distributeur Fill-Rite est construit pour offrir des années d'utilisation sans heurt. Pour s'assurer qu'il offre ce service, **il est essentiel de lire le présent manuel dans son intégralité avant de tenter d'installer ou de faire fonctionner ce nouveau distributeur.** Connaître les termes et schémas, et faire particulièrement attention aux zones mises en surbrillance avec les étiquettes suivantes :

⚠ DANGER	Souligne des circonstances qui entraîneront des blessures corporelles, voire la mort, si les instructions ne sont suivies comme il se doit. Des dommages mécaniques sont également possibles.
⚠ AVERTISSEMENT	Souligne des circonstances qui présentent un danger de blessure, voire de mort, si les instructions ne sont suivies comme il se doit. Des dommages mécaniques sont également possibles.
⚠ ATTENTION	Mise en garde qui doit être observée pour éviter d'endommager le matériel.
AVIS	Ces encadrés contiennent des informations qui illustrent un point susceptible de faire gagner du temps ou essentiel au bon fonctionnement ou qui clarifient une étape.

Votre satisfaction de nos produits est primordiale pour Fill-Rite. Pour toute question ou tout besoin d'assistance concernant ce produit, prière de nous contacter en composant le 1 (800) 720-5192 ou par e-mail à FillriteTech@fillrite.com (M-V, 8h00 - 17h00 HE).

Sécurité

⚠ AVERTISSEMENT

Pour assurer la sécurité et le bon fonctionnement du matériel, il est essentiel de lire et de respecter toutes les mises en garde et précautions suivantes. Une installation ou une utilisation incorrecte de ce produit peut entraîner des blessures corporelles graves ou la mort !

1. **NE JAMAIS** fumer à proximité du distributeur ni utiliser le distributeur à proximité de flammes nues pour la distribution d'un liquide inflammable ! Cela peut provoquer un incendie !
2. Prévoir un filtre Fill-Rite à la sortie du distributeur pour éviter de transférer toute matière étrangère vers le réservoir de carburant.
3. L'étanchéité des joints et raccords de tuyauterie filetés devra être assurée au moyen d'une pâte ou d'un ruban d'étanchéité adapté afin de minimiser les risques de fuite.
4. Les cuves de stockage devront être solidement ancrées afin d'empêcher tout déplacement ou basculement lorsqu'elles sont vides ou pleines.
5. Pour minimiser l'accumulation d'électricité statique, utiliser uniquement un tuyau flexible à conducteur antistatique pour la distribution de liquides inflammables et maintenir le pistolet de remplissage en contact avec le récipient à remplir durant le remplissage.
6. **NE PAS** dépasser 3,5 bar /50 psi de pression dans la conduite.
7. **NE PAS** installer de clapet de pied ni de clapet antiretour sans une soupape de surpression, afin d'écartier les risques de rupture.

⚠ AVERTISSEMENT

Ce produit ne devra pas être utilisé pour transférer des fluides dans un quelconque type d'avion.

⚠ AVERTISSEMENT

Ce produit ne devra pas être utilisé avec des liquides prévus pour la consommation humaine ou des liquides contenant de l'eau.

Cadenassage

Le pistolet Fill-Rite peut être cadenassé pour sécurité additionnelle. Une fois la pompe désactivée et le pistolet en position de rangement, un cadenas peut être inséré à travers le maillon de verrouillage et l'ouverture de la poignée du pistolet. Cette configuration empêche de retirer le pistolet et d'activer la pompe.

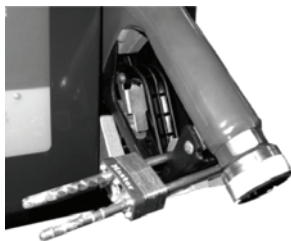

Installation

Les distributeurs à distance de Série FR902 et les pompes de citernes doivent être installées conformément aux codes locaux, de l'État et nationaux de l'électricité NEC/ANSI/NFPA 70, NFPA 30, NFPA 30A et NFPA 395, sur une citerne en surface fixe non accessible au public.

Dans les installations FR902RU et FR902LRU, un robinet d'arrêt d'urgence homologué UL muni d'un élément fusible doit être installé au niveau de l'admission du distributeur. Toutes les tuyauteries doivent être de Norme 40. Utiliser de l'essence classifiée UL et dégrissant résistant à l'huile sur tous les joints filetés. Voir le schéma de plomberie en page 12. À utiliser UNIQUEMENT avec des valves de pistolet de tuyaux de type Station-service interchangeables homologués UL (automatiques ou manuelles) ou des valves de pistolet de type Station-service non-interchangeables Modèles Catlow MAX 1, Husky 3N1-GS et Husky 1+V111.

En outre, les distributeurs FR902RU et FR902LRU requièrent d'incorporer une soupape de surpression homologuée UL dans l'installation, soit comme partie de la pompe soit séparément au niveau du distributeur à proprement dit.

Installation mécanique

1. Installer la pompe (non fournie) de manière sécuritaire sur le haut du réservoir de carburant selon les instructions fournies avec la pompe.
2. Installer la plaque de fixation sur le réservoir (si applicable pour l'installation). Consulter la section « Fixation sur réservoir » de plaque de fixation des instructions de plaque de fixation.
3. Retirer le couvercle du distributeur pour pouvoir accéder à l'intérieur du fond du distributeur. Commencer par tirer le bouton de réinitialisation de son axe. Pour retirer le couvercle, dévisser les 3 vis cruciformes situées sur les côtés et l'arrière de l'armoire (voir le schéma en page 9 pour les emplacements des vis).
4. Placer le distributeur sur la plaque de fixation ; à l'aide de 4 vis 5/16 x 18, écrous et rondelles de viroles, bien visser le distributeur sur la plaque de fixation à travers les 4 trous situés dans le fond de la base de l'armoire de distributeur (Figure 1).
5. Dans les installations FR902RU, installer un robinet d'arrêt d'urgence (non fourni) au niveau de l'admission du distributeur. Positionner le robinet de manière à ce qu'il soit monté de manière rigide sur le réservoir et ne dépend pas du distributeur pour support.
6. Mesurer soigneusement et installer le tuyau entre la pompe et le robinet d'arrêt d'urgence. **Le tuyau n'est pas prévu pour supporter la pompe ou le distributeur de quelque manière que ce soit.**

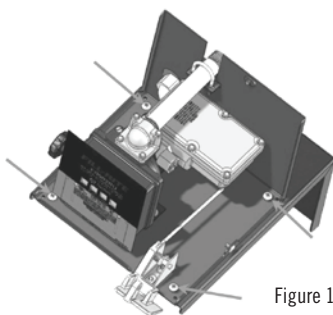

Figure 1

⚠ ATTENTION

Les joints de tuyaux filetés et les connexions doivent être étanchéifiés avec un produit ou un ruban d'étanchéité approprié pour minimiser la possibilité de fuites.

Installation électrique

⚠ AVERTISSEMENT

L'installation globale du distributeur et le câblage électrique doivent être effectués **UNIQUEMENT** par un électricien agréé et un personnel de service conformément aux codes locaux, de l'État et nationaux de l'électricité NEC/ANSI/NFPA 70, NFPA30, NFPA 30A et NFPA 395 tel qu'approprié pour l'usage prévu du distributeur. Utiliser des conduits rigides filetés, des raccords étanches et un joint conducteur. La pompe doit être correctement mise à la terre. Une mauvaise installation ou utilisation de ce distributeur peut entraîner des blessures corporelles graves voire la mort !

⚠ ATTENTION

Tous les appareils électriques doivent fonctionner à la tension nominale de la plaque signalétique. Alimenter le distributeur à partir d'un disjoncteur spécial de 20 A. Aucun autre équipement ne doit être alimenté par ce circuit. Le câblage doit être d'une dimension suffisante pour le courant correct pour la pompe. Une baisse de tension variera avec la distance à la pompe et la dimension du fil ; consulter le Code national de l'électricité (NEC) ou les codes locaux pour les compensations de baisse de tension pour s'assurer d'utiliser la dimension de fil correcte pour l'application.

110 Volt CA 60 Hz Câblage

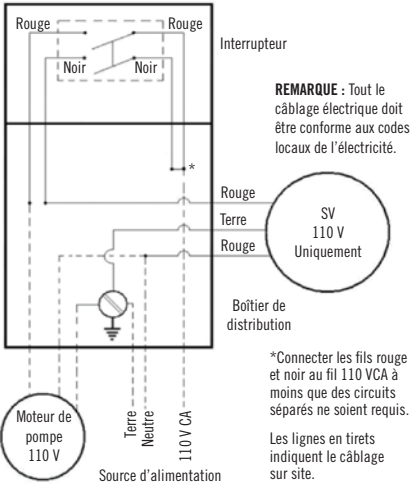

220 Volt CA 60 Hz Câblage

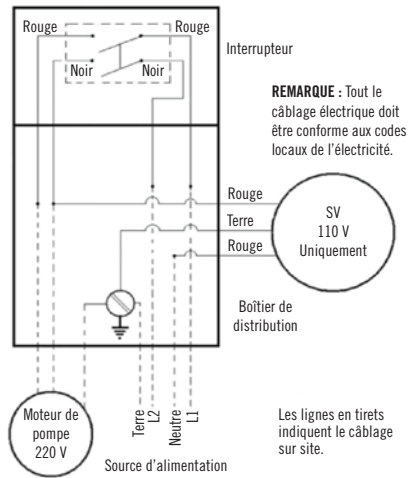

INSTALLATION DE RÉSERVOIR EN SURFACE

NOTE SUR L'ÉLECTRICITÉ :
 LE CÂBLAGE ÉLECTRIQUE DOIT ÊTRE EFFECTUÉ CONFORMÉMENT AUX CODES LOCAUX APPROUVÉS DE L'ÉLECTRICITÉ ET PAR UN ÉLECTRICIEN AGRÉÉ. LA POMPE DOIT ÊTRE CORRECTEMENT MISE À LA TERRE ET UN CONDUIT RIGIDE DOIT ÊTRE UTILISÉ LORS DE L'INSTALLATION DU CÂBLAGE ÉLECTRIQUE. AVERTISSEMENT : NE PAS RESPECTER CES INSTRUCTIONS DE CÂBLAGE RISQUE DE PROVOQUER DES BLESSURES GRAVES D'UN CHOC ÉLECTRIQUE.

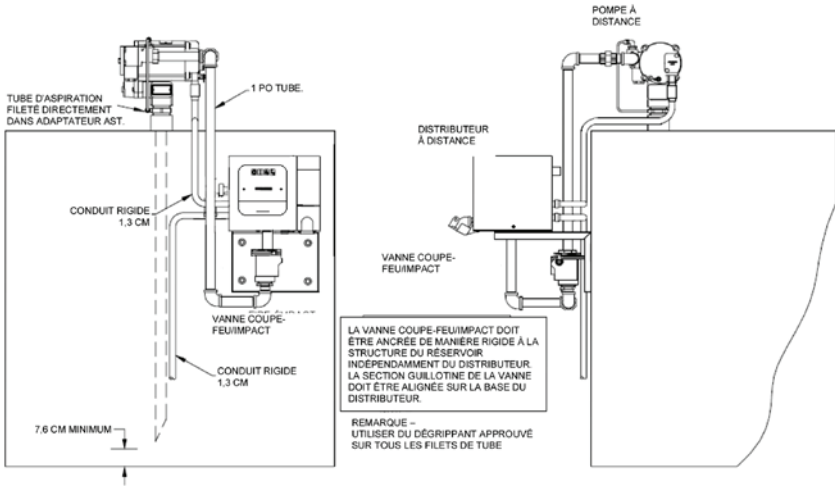

Calibrage du compteur

Un calibrage de compteur est requis lors de l'installation, après le démontage, à la suite d'une usure considérable ou lors de la distribution d'un liquide de viscosité différente. Le distributeur de Série FR902 est calibré en usine à l'aide d'essences minérales. Le calibrage doit être effectué en 23 et 151 l/min (6 et 40 GPM). Le calibrage du compteur peut facilement être changé en suivant la procédure de calibrage suivante. Il faudra un conteneur de volume **CONNU** pour la procédure de calibrage. Pour le distributeur de Série 902, un conteneur de 20 litres (cinq gallons) ou plus doit être utilisé.

Procédure de calibrage de compteur

1. Pour obtenir le calibrage le plus précis possible, installer le distributeur comme il sera utilisé. Distribuer le liquide dans un conteneur de volume connu.
2. Si un calibrage est requis, éteindre la pompe et relâcher toute pression dans le système. Retirer la vis étanche pour accéder à la vis de calibrage (Figure 2). Si le relevé du compteur indique plus qu'il n'a été distribué, faire tourner la vis de calibrage dans le sens contraire des aiguilles d'une montre. Si le relevé du compteur indique moins qu'il n'a été distribué, faire tourner la vis de calibrage dans le sens des aiguilles d'une montre.
3. S'assurer de réinstaller la vis étanche une fois le calibrage terminé.

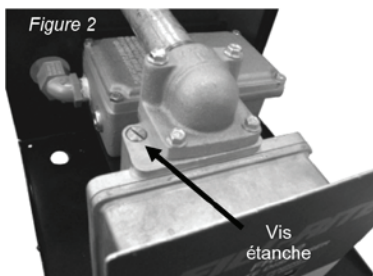

Mode d'utilisation

Pour mesurer avec précision et prévenir tout dommage du distributeur, le distributeur et la tubulure doivent toujours être remplis de liquide et exempts d'air. La portion du compteur du distributeur doit être calibrée selon le mode d'utilisation du présent manuel.

1. Réinitialiser le registre sur « 0 ». **NE PAS RÉINITIALISER PENDANT LE FONCTIONNEMENT !** Et ce, pour éviter tout dommage.
2. Retirer le pistolet du support et mettre sous tension en relevant le levier.
3. Le distributeur est prêt à l'emploi. Insérer le pistolet dans le conteneur à remplir et commencer le débit du liquide. Ne pas excéder 50 PSI de pression de conduite.
4. Lorsque la quantité désirée de liquide a été distribuée, arrêter le débit au niveau du pistolet. Mettre sous tension en abaissant le levier. Remettre le pistolet dans son support.

Entretien

Le distributeur Fill-Rite de Série FR902 doit fonctionner virtuellement sans entretien. Néanmoins, certains liquides peuvent se dessécher dans le boîtier du compteur entraînant son arrêt ou une performance médiocre. Dans ce cas, le distributeur doit être nettoyé à fond.

Instructions de nettoyage

Pour un nettoyage approfondi, démonter le distributeur selon la section « MONTAGE/DÉMONTAGE », sous-section « Montage de la chambre du distributeur ». Bien rincer toutes les composantes. Recalibrer le distributeur en suivant les instructions de calibrage ci-dessus.

AVIS

Lors du retour d'un distributeur pour réparation, il doit être rincé à trois reprises et accompagné d'une note indiquant quels produits chimiques y ont été pompés. Les distributeurs n'adhérant pas à ces spécifications peuvent être refusés pour service.

Entreposage

Si le distributeur doit être entreposé pendant une période prolongée, le nettoyer à fond et ce, pour le protéger de tout dommage éventuel.

Dépannage

Le guide de dépannage suivant est conçu pour aider avec les diagnostics et réparations de base en cas de service anormal du distributeur de Série FR902. Il est recommandé de n'utiliser que des pièces authentiques Fill-Rite. Ces pièces, ainsi que toute information additionnelle sur l'entretien, sont disponibles auprès du concessionnaire homologué Fill-Rite.

D'autres informations concernant le dépannage figurent dans le manuel de la pompe. Pour tout besoin d'assistance additionnelle, prière de nous contacter en composant le 1 (800) 720-5192 (du lundi au vendredi, de 8 h à 17 h HE).

Problème	Cause possible	Réparation recommandée
Compteur inexact	Distributeur mal calibré	Vérifier le calibrage et recalibrer si besoin est (instructions en page 6).
	Présence d'air dans les conduites ou la chambre de distributeur	Vérifier les joints de conduite et les joints pour fuite éventuelle ; étanchéifier les fuites de manière appropriée.
	Engrenages de mesure ou disque sont grippés	Nettoyer ou remplacer les composantes de distributeur internes selon les besoins.
Fuite de liquide	Joint sale ou endommagé	Nettoyer le joint et le siège, remplacer le joint selon les besoins.
Débit faible	Chambre de compteur colmatée	Nettoyer la chambre de compteur ; nettoyer ou remplacer les tamis et les filtres dans la tuyauterie.
	Filtre colmaté	Changer l'élément filtrant.
	Pompe colmatée	Inspecter et nettoyer la pompe selon les besoins.
Corps du compteur se fissure	Pression de ligne excessive	Installer une vanne de surpression pour permettre à la haute pression de se purger dans le réservoir. Remplacer le corps du compteur fissuré.
Disque oscillant cassé	Contact soudain de liquide à haute pression avec le disque	Éviter des sauts de débit en installant un robinet d'arrêt sur la sortie du distributeur ; installer le distributeur aussi près de la pompe que possible, en conservant la tuyauterie remplie de liquide. Remplacer l'ensemble de chambre de compteur.

Compatibilité des liquides

Les distributeurs de Série FR902 sont compatibles **UNIQUEMENT** avec les liquides suivants :

- Carburant Diesel
- Essence et essence / Mélanges d'alcool (jusqu'à 10 % d'éthanol)
- Mazout
- Huile lubrifiante (jusqu'à huile lubrifiante de 60W ; ne dépend pas de la température)



En cas de doute de compatibilité d'un liquide spécifique, contacter le fournisseur du liquide pour vérifier toute réaction nuisible aux matériaux mouillés suivants :
Ryton®, Aluminium, Acier inoxydable, Fluorocarbène, Buna N, Polyester

Montage et démontage

L'armoire du distributeur de Série FR902 comporte un compteur de Série 900, une plomberie interne et un interrupteur électrique. Lors du renvoi des « numéros d'éléments » dans chaque procédure, consulter le schéma en page 9 pour les références d'éléments du distributeur et le schéma en page 11 pour les références du compteur.

AVERTISSEMENT

COUPER TOUTE ALIMENTATION AU DISTRIBUTEUR ET À LA POMPE AU NIVEAU DU DISJONCTEUR AVANT D'ENTRENDRE TOUTE RÉPARATION. Relâcher toute pression dans la tuyauterie, les tuyaux et le pistolet avant d'entreprendre toute réparation. Ne pas respecter ces avertissements peut entraîner une explosion, un incendie, des blessures corporelles voire la mort.

Montage de l'armoire (consulter schéma de références en page 9)

On peut accéder aux composantes internes du Distributeur Série 902 en retirant le couvercle de l'armoire en métal (item 3). Pour ce faire, tirer le bouton de réinitialisation (item 16) en le saisissant et en le tirant fermement hors de l'armoire. Ensuite, retirer les 3 vis cruciformes larges des côtés et de l'arrière de l'ensemble de l'armoire (item *). Le couvercle d'armoire en métal peut maintenant être retiré de la base de l'armoire (item 1). Faire preuve de prudence en soulevant l'armoire en métal de la plaque de base pour minimiser la possibilité de rayer la fenêtre en plastique transparent.

Montage du compteur (consulter schéma de références en page 11)

Pour accéder à l'ensemble de compteur :

1. Retirer les deux vis (item 19) pour extraire le mécanisme de compteur.
2. Remonter en inversant cette procédure.

Montage de la chambre du compteur (consulter schéma de références en page 11)

La chambre de compteur comporte des chambres supérieure et inférieure, un disque oscillant et quatre vis.

1. Pour exposer l'ensemble de chambre de compteur, le train d'engrenages et le joint, retirer les 4 vis (item 23).
2. La chambre de compteur peut être délogée en retirant 4 vis (item 21).

Remonter en inversant cette procédure.

AVIS

Lors du remplacement de toute composante de la chambre de compteur, l'ensemble complet doit être remplacé en raison de sa méthode précise de construction. Ceci assurera une bonne tenue et un fonctionnement correcte de la chambre.

Train d'engrenages et joint (consulter schéma de références en page 11)

Pour démonter le train d'engrenages et le joint :

1. Retirer deux vis (item 20) et le cadre d'engrenages (item 8).
2. Retirer le groupe d'engrenages (item 16), la rondelle (item 17) et l'arbre (item 15).
3. Retirer la transmission (item 14) et les rondelles (item 12) en tournant et en tirant la transmission.
4. Retirer le joint torique (item 13).

AVIS

Lors du remontage du joint, lubrifier le joint torique avec de l'huile ou de la vaseline, et remettre en place dans le couvercle. Mettre la rondelle sur l'arbre de transmission. Tourner soigneusement et enfoncer l'arbre à travers le joint torique et couvrir pour éviter d'endommager le joint torique. L'arbre doit également être guidé dans le cône de pignon (item 18) si le compteur n'a pas été retiré. Remettre les pièces restantes en place pour terminer l'ensemble en inversant la procédure de démontage.

Réparation

Les distributeurs ayant besoin d'être réparés doivent être apportés d'un établissement de réparations agréé. Le distributeur DOIT être rincé à trois reprises avant de le retourner pour réparations.

Pièces de rechange

Pour les réparations ou l'entretien de routine, Fill-Rite offre les pièces nécessaires. Le schéma et la liste des pièces suivantes couvrent toutes les pièces applicables pour le produit Fill-Rite. Ces pièces de rechange peuvent être obtenues auprès de tout concessionnaire Fill-Rite agréé.

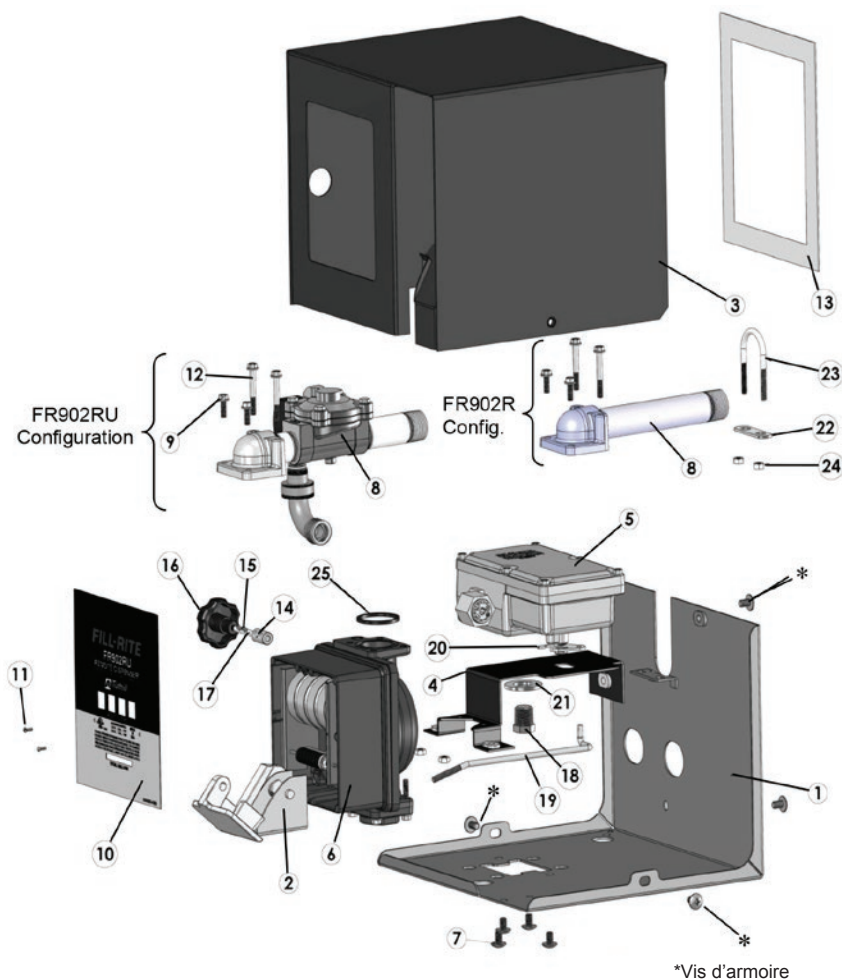

FR902 Liste des pièces

Article	Numéro d'article	La description	Qté.
1	MF000002-000	Base d'armoire	1
2	SA000033-000	Assemblage de la poignée de l'interrupteur	1
3	SA000014-000	Assemblage supérieur de l'armoire, soudé	1
4	MF000001-000	Armoire, support de montage	1
5	SA000030-000	Ensemble de boîtier de commutateur	1
6	SA000037-000	Mètre, 900 Vertical Interne (Gallon) (modèles FR902LR, FR902RU)	1
	SA000038-000	Compteur, 900 internes verticaux (litres) (modèles FR902LR, FR902LRU)	
7	FS000036-000	Vis, 5/16 – 18 x 1/2, Ferme	8
8	SA000031-000	Sous-ensemble solénoïde (modèles FR902R, FR 902LR)	1
	SA000032-000	Sous-ensemble de raccord de tuyau (modèles FR902R, FR902LR)	
9	900H0409	Vis 0,250 20 0,75 HWG	2
10	LB000014-000	Façade, gallons (FR902RU)	1
	LB000015-000	Plaque frontale, litres (FR902LRU)	
	LB000016-000	Façade, gallons (FR902)	
	LB000017-000	Plaque frontale, litres (FR902LR)	
11	35F11397	Vis #4 – 40 x 0,375 PHTS	2
12	900H1002	Vis, 1/4 – 20 x 2 HWHTRS	2
13	MF00018-000	Couverture transparente	1
14	702F3250	Réinitialiser le couplage	1
15	702F3440	Vis, #10 – 32 x 1/4 SHSC	2
16	800G8870	Bouton de compteur	1
17	MF000020-000	Arbre de réinitialisation	1
18	PB000058-000	Bouchon de tuyau, 1/2 hexagonal	1
19	MF000021-000	Commutateur Tige	1
20	702F3579	Clip de goupille d'attelage	1
21	FS000028-000	Rondelle, 7/8	1
22	702F2620	Entretoise, plaque de boulon n° 2	1
23	304F7965	Boulon en U, 1/4 – 20, tuyau de 1"	1
24	702F3310	Écrou 1/4 – 20 Hex	4
25	300F7788	Joint	1

Juego de reparaciones FR902

Numéro d'article	La description	Contenu
KIT902HA	Switch Handle Assembly Kit	Kit d'assemblage de poignée d'interrupteur
KIT902LS	Kit de commutateur de ligne	Commutateur et attaches
KIT902SV	Trousse d'électrovanne	Ensemble d'électrovanne, joint et fixations
KIT902RFP	Ensemble de façade pour FR902R	Façade, couvercle transparent et attaches
KIT902LRFP	Ensemble de façade pour FR902LR	Façade, couvercle transparent et attaches
KIT902RUF	Ensemble de façade pour FR902RU	Façade, couvercle transparent et attaches
KIT902LRUF	Ensemble de façade pour FR902LRU	Façade, couvercle transparent et attaches
KIT902MB	Trousse de support de montage	Supports de montage et fixations
KIT902CC	Couverture transparente	Couvercle transparent
900KT	900 Medidor kit de réparation pour	Composants de la chambre et du train d'engrenages

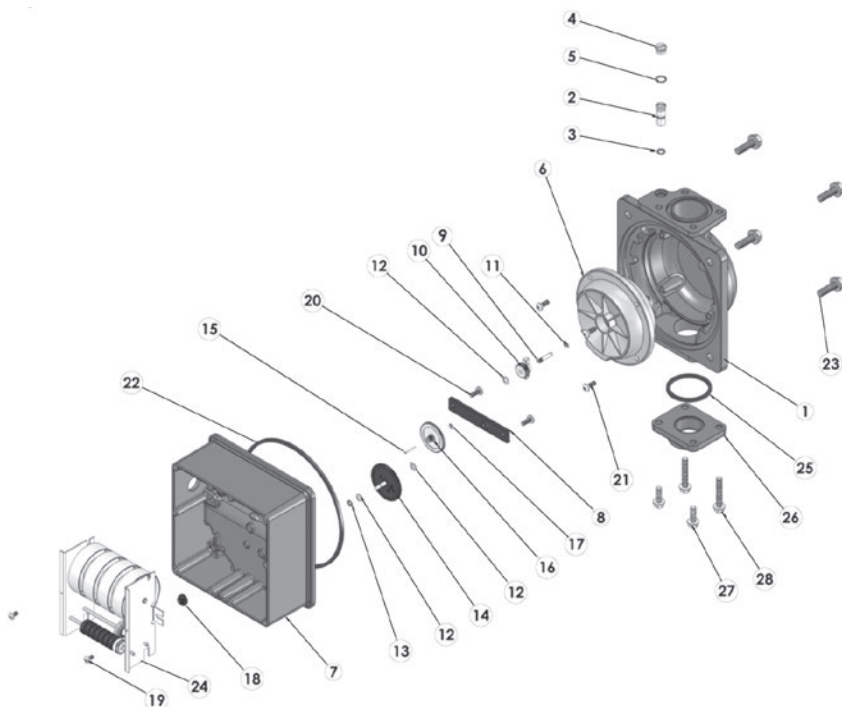
Pièces de sous-ensemble de compteur Série 900

#	Partie #	La description	Qté.
1	900F8051	Corps de 900 mètres	1
2	900F8157	Vis d'étalonnage	1
3	900F8159	Joint torique, -010	1
4	900F8158	Vis d'étanchéité	1
5	800F4449	Joint torique, -012	1
6	900F8087	Assemblage de chambre de 900 mètres	1
7	900F8053	Couverture de 900 mètres	1
8	900F8066	Cadre d'engrenage	1
9	900F8063	Parbre d'entraînement de pignon	1
10	900F8064	Pilote - Pignon	1
11	900F8065	-015 Anneau de retenue externe	1
12	800F3980	Rondelle 0,375	3
13	800F4191	Joint torique, -016	1
14	800F3845	Engrenage d'entraînement - Gallons FR902R, FR902RU	1
	800F3846	Pignon d'entraînement - Litres FR902LR, FR902LRU	
15	800F3820	Arbre, groupe d'engrenages	1

#	Partie #	La description	Qté.
16	800F3841	Engrenage groupé - Gallons FR902R, FR902RU	1
	800F3843	Engrenage de groupe - Litres FR902LR, FR902LRU	
17	800F3830	Rondelle, 0,250	1
18	800F3959	Pignon conique	1
19	900F4007	Vis, #8-32 x 5/16 PHMS	2
20	1200H0629	Vis 0.190 24 0.500 TORX	2
21	900G8886	Vis 0.190 24 0.635 TORX	3
22	900F8068	Joint	1
23	900H0408	Vis, 5/16-18 x 1.0 HWG	4
24	900F8070	Compteur le Meter 900 Gallons FR902R, FR902RU	1
	9008071	Compteur le Meter 900 Gallons FR902LR, FR902LRU	
25	300F7788	Joint	1
26	900H1174	Bride de compteur de 1"	1
27	900H0409	Vis 0,250 20 0,75 HWG	2
28	CP00090	Vis, 1/4-20 x 1 5/16 HWHTRS	2

Garantie du produit Fill-Rite

Fill-Rite (« Fabricant ») garantit à chaque acheteur consommateur de ses produits Fill-Rite (« Acheteur ») à compter de la date de la facture ou du reçu de vente, que les marchandises de sa fabrication (« Marchandises ») seront exemptes de tout vice de matériau et de fabrication. La durée de la garantie est comme suit :

À compter de la date d'achat	Ne pas dépasser la période suivante à compter de la date de fabrication	Série de produits	
Cinq ans	60 mois	Pompes Série 400	
Deux ans	27 mois	Pompes et compteurs à usage intensif, 820, 825, 850 compteurs et pompes de la Série NX	Pompes sous boîtier, compteurs sous boîtier, compteurs TN, compteurs TM, compteurs TS
Un an	15 mois	Pompes et compteurs à usage standard, 1600 pompes	Accessoires Pièces

La seule obligation de Fabricant en vertu des garanties précédentes sera limitée soit – sur l'option du Fabricant – à la réparation soit au remplacement des marchandises défectueuses (sous réserve des limitations indiquées ci-après) ou au remboursement du prix d'achat pour lesdites Marchandises jusqu'alors payé par l'acheteur, et le recours exclusif de l'Acheteur pour rupture desdites garanties sera la mise en vigueur desdites obligations du Fabricant. Si le Fabricant demande le retour desdites Marchandises, celles-ci seront relivrées au fabricant conformément aux instructions du Fabricant FOB Usine. Les recours contenus aux présentes constitueront le seul recours de l'Acheteur contre le Fabricant pour violation de garantie. **LE FABRICANT NE SERA EN AUCUN CAS RESPONSABLE DE TOUTE REVENDICATION POUR DOMMAGES RÉSULTANT DE LA FABRICATION, DE LA VENTE, DE LA LIVRAISON OU DE L'UTILISATION DES MARCHANDISES EXCÉDANT LE PRIX D'ACHAT.** Les garanties précédentes ne s'étendront pas aux marchandises soumises à une mauvaise utilisation, une négligence, un accident, une installation ou une maintenance inappropriée, ou qui ont été réparées par quiconque autre que le Fabricant ou son représentant agréé. **LES GARANTIES PRÉCÉDENTES SONT EXCLUSIVES ET REMPLACENT TOUTE AUTRE GARANTIE DE QUALITÉ MARCHANDE OU D'ADAPTATION À UN USAGE PARTICULIER, QU'ELLE SOIT EXPRESSE OU TACITE.** Personne ne peut modifier les garanties ou recours précédents sauf par écrit et signé par un officier dûment agréé du Fabricant. L'acceptation par l'Acheteur de la livraison des Marchandises constitue l'acceptation des garanties et recours précédents ainsi que de toutes les conditions et limitations correspondantes.

Fill-Rite recommande de conserver le reçu de vente comme preuve d'achat.

Référence		Code à barres CUP	
Date de fabrication		Numéro de série	

Approbatons des tests de sécurité

La gamme Fill-Rite de distributeurs a été testée pour sécurité pour conformité aux normes établies par les Laboratoires UL.



FILL-RITE®

A GORMAN-RUPP COMPANY

Fill-Rite Company
8825 Aviation Drive
Fort Wayne, Indiana 46809 USA

T 1 (800) 720-5192
1 (260) 747-7524
F 1 (800) 866-4681



fillrite.com | sotera.com | gormanrupp.com

FILL-RITE®

DISPENSADOR DE GABINETE SERIE 902V

Manual de instalación y operación

FR902R, FR902LR, FR902RU, FR902LRU

NO APTO PARA REVENTA



MADE IN
USA 
WITH GLOBAL MATERIALS

GR
GORMAN-RUPP
COMPANY

Tabla de contenido

¡Gracias!.....2
 Acerca de este manual.....2
 Información de seguridad3
 Cierre con candado3
 Instalación3
 Instalación mecánica.....4
 Instalación eléctrica.....4
 Calibración del medidor6
 Procedimiento para la calibración del medidor6
 Instrucciones de operación.....6
 Mantenimiento6
 Instrucciones de limpieza.....6
 Almacenamiento7
 Solución de problemas7
 Compatibilidad de líquidos.....7
 Montaje y desmontaje8
 Reparación.....9
 Información sobre repuestos9
 Lista de piezas FR902.....10
 Juegos de reparación.....10
 Piezas del subconjunto del medidor de la serie 90011
 Garantía del producto Fill-Rite.....12
 Aprobaciones de pruebas de seguridad.....12

¡Gracias!

¡Gracias por adquirir el dispensador remoto Fill-Rite de la serie FR902! Su producto Fill-Rite cuenta con más de 80 años de experiencia en transferencia de líquidos, lo que le brindará valor, junto con un rendimiento superior, un diseño fácil de usar, una larga vida útil y un diseño de ingeniería simple y resistente. Protéjase a sí mismo y a los que lo rodean observando todas las instrucciones de seguridad y respetando todos los símbolos de peligro, advertencia y precaución. Guarde estas instrucciones para referencia futura y registre el modelo, el número de serie y la fecha de compra de su producto Fill-Rite. Registre su producto Fill-Rite a través de info.fillrite.com/product_registration.

IMPORTANTE POLÍTICA DE DEVOLUCIÓN

Por favor, no devuelva este producto a la tienda. Para todas las preguntas sobre la garantía y el producto, comuníquese con el Soporte técnico al 1 (800) 720-5192 o por correo electrónico a FillRiteTech@fillrite.com (de lunes a viernes, de 8 a. m. a 5 p. m., hora del Este).

MODEL#	
SERIAL#	
PURCHASE DATE:	

FILL-RITE
 A GORMAN-RUPP COMPANY

Acerca de este manual

Desde el concepto y el diseño inicial hasta la producción final, el dispensador Fill-Rite está fabricado para darle años de servicio sin ningún problema. Para garantizar que proporcione dicho servicio, **es fundamental que lea por completo este manual antes de intentar instalar y operar su nuevo dispensador.** Familiarícese con los términos y diagramas, y ponga mucha atención a las áreas destacadas con las siguientes etiquetas:

⚠ PELIGRO	Destaca un área en que sí se producirán lesiones corporales e incluso la muerte si no se siguen las instrucciones de manera adecuada. También se pueden producir daños mecánicos.
⚠ ADVERTENCIA	Destaca un área en que puede que se produzcan lesiones corporales e incluso la muerte si no se siguen las instrucciones de manera adecuada. También se pueden producir daños mecánicos.
⚠ PRECAUCIÓN	No prestar atención al aviso de “Precaución” podría provocar daños al equipo.
AVISO	Estos cuadros contienen información que ilustra un punto que podría ahorrar tiempo, ser clave para la operación adecuada o que aclara un paso.

En Fill-Rite, su satisfacción con nuestros productos es primordial para nosotros. Si tiene preguntas o necesita ayuda con su producto, comuníquese con nosotros al 1 (800) 720-5192 o por correo electrónico a FillriteTech@fillrite.com (de lunes a viernes, de 8 a. m. a 5 p. m., hora del Este).

Información de seguridad

⚠ ADVERTENCIA

Para garantizar una operación segura y adecuada de su equipo, es fundamental leer y cumplir todas las siguientes precauciones y advertencias de seguridad. La instalación o el uso incorrectos de este producto pueden provocar lesiones graves o la muerte.

1. ¡**NUNCA** fume cerca del dispensador ni lo utilice cerca de una llama mientras dispense un líquido inflamable! Se puede producir un incendio.
2. En el orificio de salida del dispensador se debe usar un filtro "Fill-Rite" para garantizar que ningún material extraño se transfiera al tanque de combustible.
3. Las juntas de tuberías roscadas y las conexiones se deben sellar con un sellador adecuado ocinta selladora para minimizar las posibilidades de filtraciones.
4. Los tanques de almacenamiento deben estar correctamente anclados para evitar sudesplazamiento o volcamiento cuando estén llenos o vacíos.
5. Para minimizar la acumulación de electricidad estática, utilice solo un tubo flexible conductorde cableado estático cuando dispense líquidos inflamables y mantenga la boquilla llena encontacto con el recipiente que se esté llenando durante el proceso de llenado.
6. **NO** exceda las 3,5 bar/50 psi de presión en la tubería.
7. **NO** instale una válvula de contención o una válvula de retención adicional sin una válvula dealivio de presión, de lo contrario el dispensador podría romperse.

⚠ ADVERTENCIA

Este producto no se debe utilizar para transferir líquidos a ningún tipo de aeronave.

⚠ ADVERTENCIA

Este producto no es apto para su uso con líquidos destinados al consumo humano o líquidos que contengan agua.

Cierre con candado

Para mayor seguridad, la boquilla de su bomba Fill-Rite se puede cerrar con un candado. Cuando la bomba está apagada, y la boquilla está en la posición de almacenamiento, se puede insertar un candado en la conexión de la cerradura y la abertura del mango de la boquilla. Esta configuración evita que se retire la boquilla y se encienda la bomba.

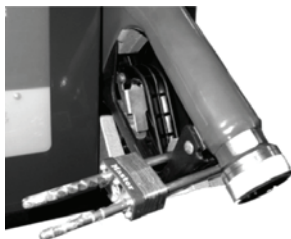

Instalación

Los dispensadores remotos y bombas de montaje sobre el tanque de la Serie FR902 se deben instalar según los códigos eléctricos locales, estatales y nacionales NEC/ANSI/NFPA 70, NFPA 30, NFPA 30A, y NFPA 395, sobre tanques fijos, sobre el nivel del suelo que no esté accesible al público.

En la instalación de **FR902RU** y **FR902LRU**, se debe instalar en la entrada del dispensador una válvula de cierre de emergencia con eslabón fusible, que esté en la lista UL. Todas las tuberías deben ser de Cédula 40. Use un compuesto para tuberías resistente a la gasolina y al aceite que esté clasificado en la lista UL en todas las juntas roscadas. Consulte la página 12 para obtener un diagrama de plomería de muestra. SÓLO para su uso con válvulas de boquilla de manguera, de tipo de estación de servicio (automática o manual) intercambiables o válvulas de boquilla de tipo de estación de servicio no intercambiables, de los modelos Catlow MAX 1, Husky 3N1-GS, y Husky 1+V111 que se encuentren en la lista UL.

Adicionalmente, los dispensadores **FR902RU** y **FR902LRU** necesitan que se les instale una válvula de alivio de presión, de la lista UL, ya sea como parte de la bomba o por separado en el dispensador mismo.

Instalación mecánica

1. Instale la bomba (no incluida) firmemente en la parte superior del tanque de combustible según las instrucciones incluidas con la bomba.
2. Instale la placa de montaje en el tanque (si se aplica a su instalación). Consulte la sección „Montaje en el tanque” de la placa de montaje en las instrucciones de ésta.
3. Retire la cubierta del dispensador para permitir el acceso interior al fondo de éste. Comience tirando la perilla de reajuste hasta sacarla del eje. Para retirar la cubierta, desatornille los 3 tornillos Phillips ubicados en los lados y la parte trasera del gabinete (consulte el diagrama en la página 9 para ver la ubicación de los tornillos).
4. Coloque el dispensador en la placa de montaje; atornille el dispensador firmemente a la placa de montaje con los tornillos de 4 – 5/16 x 18, tuercas y arandelas aislantes a través de los 4 agujeros ubicados en el fondo de la base del gabinete dispensador (Figura 1).
5. En las instalaciones **FR902RU**, instale una válvula de cierre de emergencia (no incluida) a la entrada del dispensador. Coloque la válvula de modo que se pueda montar firmemente al tanque, y que no se apoye en el dispensador.
6. Mida e instale cuidadosamente la tubería entre la bomba y la válvula de cierre de emergencia. **La tubería no está diseñada para darle soporte a la bomba o al dispensador de ninguna forma.**



Figura 1

PRECAUCIÓN

Las juntas de tuberías roscadas y las conexiones se deben sellar con un sellador adecuado o cinta selladora para minimizar las posibilidades de filtraciones.

Instalación eléctrica

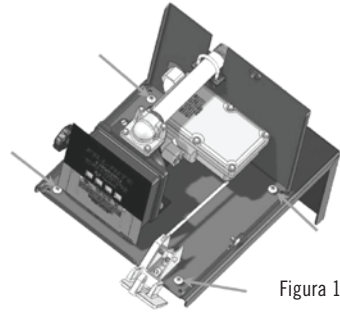
ADVERTENCIA

La instalación del dispensador y el cableado eléctrico **SÓLO** debe realizarlos un electricista y un personal de servicio con licencia que cumpla los códigos de electricidad locales, estatales y nacionales NEC/ANSI/NFPA 70, NFPA30, NFPA 30A y NFPA 395, según corresponda para el uso que se le dará al dispensador. Se deben utilizar conductos rígidos roscados, conectores sellados y sellos de conductor. La bomba debe estar debidamente conectada a tierra. ¡La instalación o el uso incorrectos de este dispensador pueden provocar lesiones físicas graves o la muerte!

PRECAUCIÓN

Todos los artefactos eléctricos se deben operar según el voltaje especificado en la placa de identificación. Se debe suministrar energía al dispensador desde un disyuntor de circuito de 20 amperios. Este circuito no debe alimentar a ningún otro equipo. Los cables deben tener el calibre suficiente para transportar la corriente adecuada para la bomba. La caída de voltaje variará con la distancia a la bomba y el calibre del cable. Consulte National Electrical Code (NEC) o los códigos locales para obtener información sobre la compensación de caídas de voltaje y asegurarse de que está utilizando un cableado del calibre correcto para su aplicación.

Cableado de 110 voltios de CA, 60 Hz

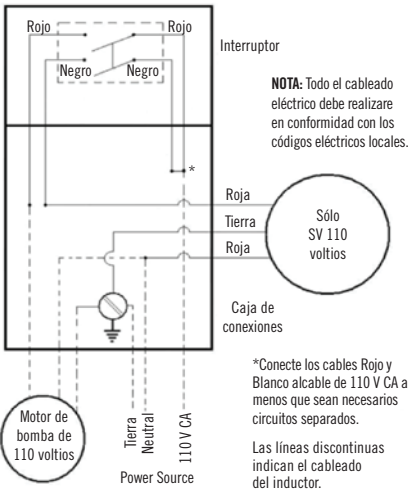

Cableado de 110 voltios de CA, 60 Hz

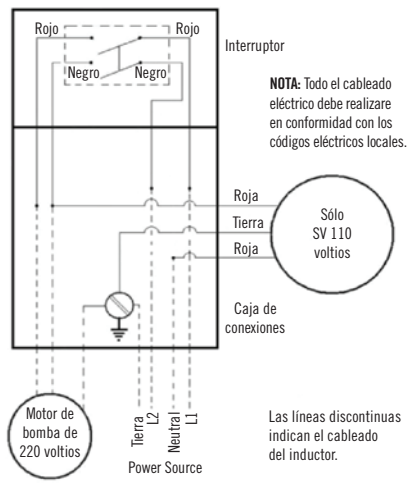

INSTALACIÓN DE TANQUE SOBRE EL TERRENO

NOTA ELÉCTRICA

EL CABLEADO ELÉCTRICO SE DEBE REALIZAR SEGÚN LOS CÓDIGOS ELÉCTRICOS LOCALES Y LO DEBE REALIZAR UN ELÉCTRICO CON LICENCIA. LA BOMBA DEBE ESTAR CONECTADA A TIERRA CORRECTAMENTE Y SE DEBEN USAR CONDUCTOS RIGIDOS AL INSTALAR EL CABLEADO ELÉCTRICO. **ADVERTENCIA:** SI NO SE SIGUEN ESTAS INSTRUCCIONES DE CABLEADO SE PUEDEN PRODUCIR LESIONES GRAVES POR LAS DESCARGAS ELÉCTRICAS.

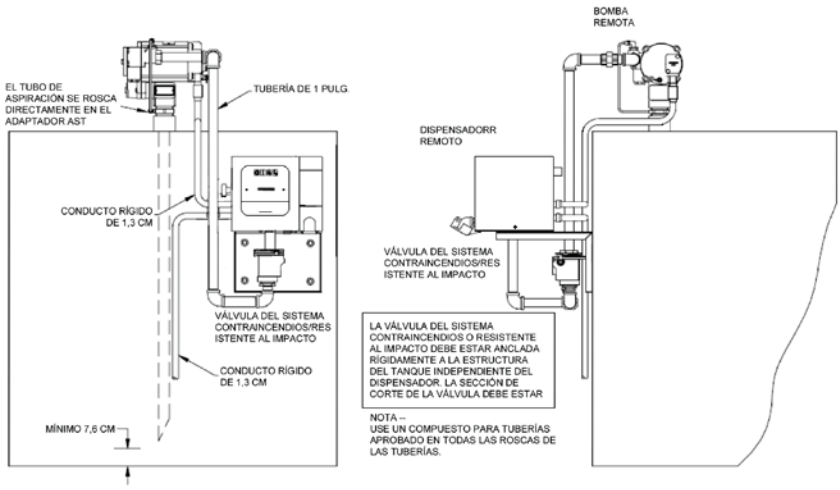

Calibración del medidor

El medidor se debe calibrar después de la instalación, después del desmontaje, después del desgaste significativo o al verter un líquido con una viscosidad distinta. El dispensador de Serie la FR902 está calibrado en fábrica usando alcoholes minerales. La calibración se debe realizar entre 23 y 151 LPM (6 y 40 GPM). La calibración del medidor se puede cambiar fácilmente al seguir el procedimiento de calibración. Se necesitará un recipiente con un volumen **CONOCIDO** para el proceso de calibración. Para el dispensador de la serie FR902 se debe usar un recipiente de 20 litros o más (5 galones o más).

Procedimiento para la calibración del medidor

1. Para una calibración precisa, instale el dispensador del modo en que va a ser usado. Vierta líquido en un recipiente de volumen conocido.
2. Si se necesita una calibración, apague la bomba y libere toda la presión del sistema. Retire el tornillo de sello para tener acceso al tornillo de calibración (figura 2). Si el medidor muestra un volumen mayor al vertido, gire el tornillo de calibración en contra del sentido de las manillas del reloj. Si el medidor muestra un volumen mayor al vertido, gire el tornillo de calibración en el sentido contrario al de las agujas del reloj.
3. Asegúrese de volver a instalar el tornillo de sello al terminar la calibración.

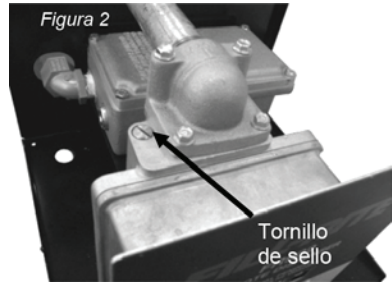

Instrucciones de operación

Para obtener mediciones precisas y evitar que el dispensador se dañe, el dispensador y el sistema de tuberías siempre deben estar llenos con líquido y no deben tener aire. La parte del medidor del dispensador se debe calibrar según las instrucciones en este manual antes del uso.

1. Restablezca el registro a "0". **¡NO LO RESTABLEZCA CUANDO ESTÁ EN FUNCIONAMIENTO!** Esto causa daños.
2. Retire la boquilla de su soporte y levante el mango del interruptor para encenderlo.
3. El dispensador está listo para ser usado. Inserte la boquilla en el recipiente que desea llenar y comience el flujo de líquido. No sobrepase la línea de presión de 3,5 bar (50 psi).
4. Cuando haya vertido la cantidad de líquido deseada, detenga el flujo en la boquilla. Baje el mango del interruptor para apagar el dispensador. Vuelva a colocar la boquilla en su soporte.

Mantenimiento

Su dispensador de la Serie FR902 debería operar prácticamente sin mantenimiento. Sin embargo, algunos líquidos pueden secarse mientras están en el alojamiento del medidor, lo que causa que este deje de funcionar o funcione mal. Si esto ocurre, se debe limpiar el dispensador meticulosamente.

Instrucciones de limpieza

Para limpiar el dispensador meticulosamente, desármelo según la sección "MONTAJE / DESMONTAJE", subsección „Montaje de cámara de dispensador". Enjuague todos los componentes meticulosamente. Vuelva a calibrar el dispensador según las instrucciones de calibración anteriores.

AVISO

Al enviar un dispensador a mantenimiento, se debe enjuagar tres veces y se debe acompañar con una nota que indique qué productos químicos se han bombeado por él. Los dispensadores que se no apeguen a estas especificaciones podrían ser rechazados.

Almacenamiento

Si se va a almacenar el dispensador por un periodo prolongado, límpielo completamente. Esto ayudará a proteger el dispensador de posibles daños.

Solución de problemas

La siguiente guía de solución de problemas está diseñada para ayudarle con los diagnósticos y reparaciones básicos en caso de que se encontrara con un funcionamiento anormal de su dispensador de la serie FR902. Recomendamos que use sólo piezas Fill-Rite originales. Estas piezas, además de información de mantenimiento adicional están disponibles mediante su distribuidor Fill-Rite autorizado.

En el manual de la bomba puede encontrar más información sobre la solución de problemas. Si necesita más asistencia, comuníquese con nosotros al 1 (800) 720-5192 (de lunes a viernes, de 8 a. m. a 5 p. m., hora del Este).

Problema	Posible causa	Reparación recomendada
Conteo no preciso	Mala calibración del medidor	Revise la calibración y vuelva a calibrar según sea necesario (instrucciones en la página 6).
	Aire en la tubería o en la cámara del dispensador	Revise los sellos de las tuberías y las juntas en busca de filtraciones. Selle las juntas correctamente.
	El mecanismo de medición o los discos están bloqueados	Limpie o reemplace los componentes internos del dispensador según sea necesario.
Filtración de líquidos	Sello o junta sucio o dañado	Limpie el sello o la junta y el asiento, reemplace el sello o la junta según sea necesario.
Baja capacidad de flujo	Cámara del medidor obstruida	Limpie la cámara del medidor, limpie o reemplace las rejillas o los filtros en las tuberías.
	Filtro obstruido	Reemplace el elemento de filtro.
	Bomba obstruida	Revise y limpie la bomba según sea necesario.
Grietas en el cuerpo del medidor	Presión excesiva en la tubería	Instale una válvula de alivio de presión para que la presión alta se purgue de vuelta al tanque. Reemplace el cuerpo del medidor con grietas.
Disco de nutación roto	Alta presión repentina del líquido golpea el disco	Evite las subidas de flujo al instalar una válvula de cierre en la salida del dispensador. Instale el dispensador lo más cerca posible de la bomba y mantenga la tubería llena de líquido. Reemplace el conjunto de la cámara del medidor.

Compatibilidad de líquidos

Los dispensadores de la Serie FR902 son compatibles **SOLAMENTE** con los siguientes líquidos:

- Combustible Diesel
- Gasolina y mezclas de gasolina y alcohol (hasta 10% de etanol)
- Aceite fuel
- Aceites lubricantes (de hasta 60 W; que no dependan de la temperatura)

⚠ PRECAUCIÓN

Si tiene dudas sobre la compatibilidad de líquidos específicos, comuníquese con el proveedor del líquido para verificar cualquier reacción adversa con los siguientes materiales húmedos: Rytan® Aluminio, Acero inoxidable, Fluorocarburo, Buna N, Poliéster

Montaje y desmontaje

El gabinete dispensador de la Serie FR902 contiene un medidor de la Serie 900, plomería interna y un interruptor eléctrico. Cuando encuentre una referencia a un "Número de artículo" en cada procedimiento, consulte el diagrama en la página 9 para los números de piezas de los elementos, y el diagrama en la página 11 para los número de elementos del medidor.

ADVERTENCIA

APAGUE TODA LA ALIMENTACIÓN AL DISPENSADOR Y A LA BOMBA DESDE EL DISYUNTOR ANTES DE REALIZAR CUALQUIER REPARACIÓN Libere toda la presión de las tuberías, los tubos flexibles y la boquilla antes de realizar cualquier reparación. El incumplimiento de estas advertencias puede causar explosiones, incendios, lesiones físicas e incluso la muerte.

Conjunto del gabinete (consulte la página 9 para ver el diagrama del n° de elemento)

Retire la cubierta metálica del gabinete para acceder a los componentes internos del dispensador de la Serie 902 (elemento 3) Para hacerlo, retire la perilla de reajuste (elemento 16), tomándola y tirando firmemente en la dirección opuesta al gabinete. A continuación, retire los 3 tornillos Phillips grandes de los lados y de la parte trasera del conjunto del gabinete (elemento *). Ahora la cubierta metálica del gabinete se puede retirar de la base del gabinete (elemento 1). Tenga cuidado al levantar el gabinete metálico de la placa base para reducir la posibilidad de rayar la ventanilla plástica transparente.

Conjunto del contador (consulte la página 11 para ver el diagrama del n° de elemento)

Para acceder al conjunto del contador:

1. Retire los dos tornillos (elemento 19) para extraer el mecanismo contador.
2. Vuelva a montar revirtiendo el procedimiento.

Conjunto de la cámara del medidor (consulte la página 11 para ver el diagrama del n° de elemento)

El conjunto de la cámara del medidor consiste en las cámaras superior e inferior, un disco de nutación y cuatro tornillos.

1. Retire los 4 tornillos para exponer el conjunto de la cámara del medidor, el juego de engranajes y el sello (elemento 23).
2. La cámara del medidor se puede sacar al retirar los 4 tornillos (elemento 21).

Vuelva a montar revirtiendo el procedimiento.

AVISO

Si se reemplaza cualquier componente de la cámara del medidor, se debe reemplazar el conjunto completo debido a su método de fabricación de precisión. Esto asegurará un ajuste adecuado y una correcta operación de la cámara.

Conjunto del juego de engranajes y el sello (consulte la página 11 para ver el diagrama del n° de elemento)

Para desmontar el juego de engranajes y el sello:

1. Retire los dos tornillos (elemento 20) y la estructura del engranaje (elemento 8).
2. Retire el juego de engranaje (elemento 16), la arandela (elemento 17) y el eje (elemento 15).
3. Gire y tire el engranaje conductor (elemento 14) para retirar este engranaje y las arandelas (elemento 12).
4. Retire el sello de la junta tórica (elemento 13).

AVISO

Al volver a montar el sello, lubrique las juntas tóricas con aceite o vaselina y reemplácelo en la cubierta. Coloque la arandela en el eje del engranaje conductor. Gire y presione cuidadosamente el eje a través de la junta tórica y la cubierta para evitar dañar la junta tórica. El eje también debe ser guiado hacia el bisel de piñón (elemento 18) si no se ha retirado el contador. Reemplace las piezas restantes para completar el montaje, revirtiendo el proceso de desmontaje.

Reparación

Los dispensadores que necesiten reparaciones se deben llevar a una instalación de reparación autorizada. El dispensador se DEBE enjuagar tres veces antes de devolverlo para su reparación.

Información sobre repuestas

Para reparaciones y mantenimiento de rutina, Fill-Rite ofrece las piezas que usted necesita. El siguiente diagrama y lista de piezas cubren todas las piezas que corresponden a su producto Fill-Rite. Dichas piezas se pueden obtener por medio de un distribuidor Fill-Rite autorizado.

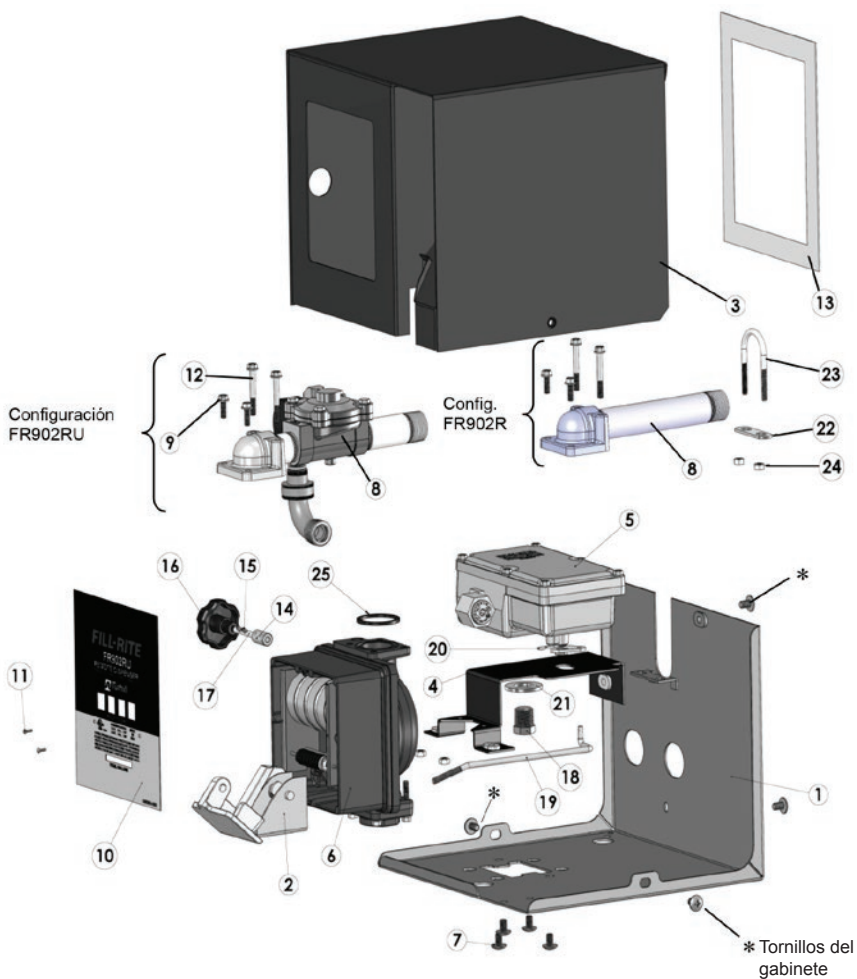

Lista de piezas FR902

Artículo	Número de parte	Descripción	Cant.
1	MF000002-000	Base del gabinete	1
2	SA000033-000	Switch Handle Assembly	1
3	SA000014-000	Ensamblaje de la manija del interruptor	1
4	MF000001-000	Gabinete, soporte de montaje	1
5	SA000030-000	Ensamblaje de la carcasa del interruptor	1
6	SA000037-000	Medidor, 900 vertical interno (galón) (modelos FR902LR, FR902RU)	1
	SA000038-000	Medidor, 900 vertical interno (litros) (modelos FR902LR, FR902LRU)	
7	FS000036-000	Tornillo, 5/16 – 18 x 1/2, Truss	8
8	SA000031-000	Subconjunto de solenoide (modelos FR902R, FR 902LR)	1
	SA000032-000	Subensamblaje de niple de tubo (modelos FR902R, FR902LR)	
9	900H0409	Tornillo 0,250 20 0,75 HWG	2
10	LB000014-000	Placa frontal, galones (FR902RU)	1
	LB000015-000	Placa frontal, litros (FR902LRU)	
	LB000016-000	Placa frontal, galones (FR902)	
	LB000017-000	Placa frontal, litros (FR902LR)	
11	35F11397	Tornillo #4 – 40 x 0.375 PHTS	2
12	900H1002	Tornillo, 1/4 – 20 x 2 HWHTRS	2
13	MF00018-000	cubierta transparente	1
14	702F3250	Restablecer acoplamiento	1
15	702F3440	Tornillo, #10 – 32 x 1/4 SHSC	2
16	800G8870	Perilla del medidor	1
17	MF000020-000	Restablecer eje	1
18	PB000058-000	Tapón de tubería, 1/2 hexagonal	1
19	MF000021-000	Varilla de interruptor	1
20	702F3579	Clip de pasador de enganche	1
21	FS000028-000	Arandela, 7/8	1
22	702F2620	Espaciador, placa de perno # 2(masculine)	1
23	304F7965	Perno en U, 1/4 – 20, tubería de 1"	1
24	702F3310	Tuerca 1/4 – 20 Hexagonal	4
25	300F7788	Empaquetadura	1

Juegos de reparación

Número de artículo	Descripción	Contenido
KIT902HA	Kit de ensamblaje de manija de interruptor	Conjunto de manija de interruptor, varilla y sujetadores
KIT902LS	Juego de interruptor de línea	Interruptor y sujetadores
KIT902SV	Solenoid Valve Kit	Juego de válvula solenoide
KIT902RFP	Kit de placa frontal para FR902R	Placa frontal, cubierta transparente y sujetadores
KIT902LRFP	Kit de placa frontal para FR902LR	Placa frontal, cubierta transparente y sujetadores
KIT902RUFP	Kit de placa frontal para FR902RU	Placa frontal, cubierta transparente y sujetadores
KIT902LRUFP	Kit de placa frontal para FR902LRU	Placa frontal, cubierta transparente y sujetadores
KIT902MB	Juego de soporte de montaje	Soportes de montaje y sujetadores
KIT902CC	Cubierta transparente	cubierta transparente
900KT	Kit de reparación para 900 metros	Componentes de cámara y tren de engranajes

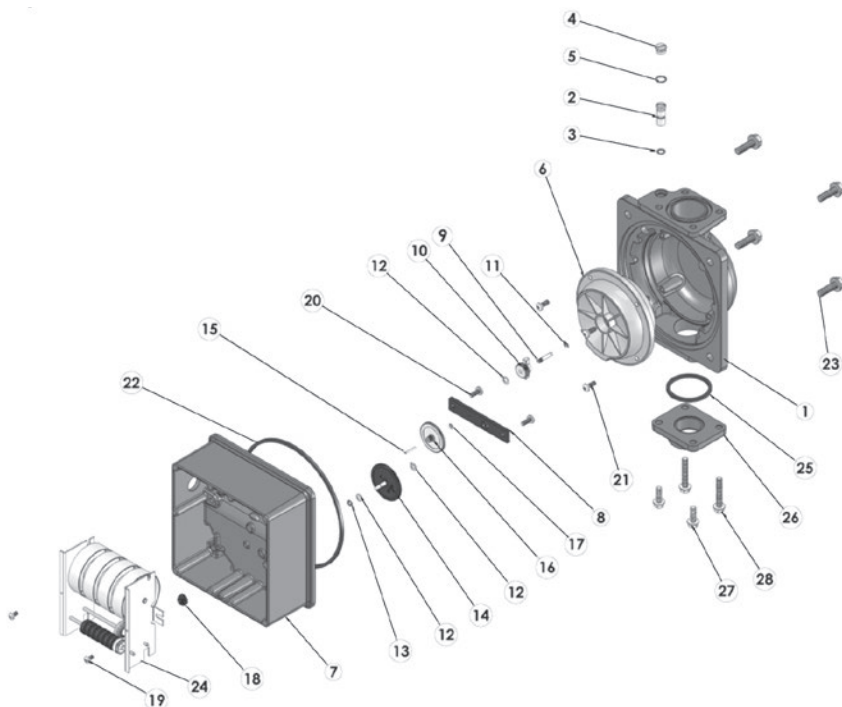
Piezas del subconjunto del medidor de la serie 900

#	Parte #	Descripción	Cant.
1	900F8051	900 cuerpo del medidor	1
2	900F8157	Tornillo de calibración	1
3	900F8159	Junta tórica, -010	1
4	900F8158	Tornillo de sellado	1
5	800F4449	Junta tórica, -012	1
6	900F8087	900 del medidor Asamblea de Cámara	1
7	900F8053	900 cuerpo del medidor cubrir	1
8	900F8066	Marco de engranajes	1
9	900F8063	Eje impulsor del piñón	1
10	900F8064	Conductor - piñón	1
11	900F8065	-015 Anillo de retención externo	1
12	800F3980	Arandela 0.375	3
13	800F4191	Junta tórica, -016	1
14	800F3845	Engranaje impulsor: galones FR902R, FR902RU	1
	800F3846	Engranaje impulsor: litros FR902LR, FR902LRU	
15	800F3820	Eje, engranaje de grupo	1

#	Parte #	Descripción	Cant.
16	800F3841	Engranaje de grupo: galones FR902R, FR902RU	1
	800F3843	Engranaje de grupo: litros FR902LR, FR902LRU	
17	800F3830	Arandela, 0.250	1
18	800F3959	Bisel de piñón	1
19	900F4007	Tornillo, #8-32 x 5/16 PHMS	2
20	1200H0629	Tornillo 0.190 24 0.500 TORX	2
21	900G8886	Tornillo 0.190 24 0.635 TORX	3
22	900F8068	Empaquetadura	1
23	900H0408	Tornillo, 5/16-18 x 1,0 HWG	4
24	900F8070	Contador de 900 galones FR902R, FR902RU	1
	9008071	Contador de 900 galones FR902LR, FR902LRU	
25	300F7788	Empaquetadura	1
26	900H1174	Brida de medidor de 1 pulgada	1
27	900H0409	Tornillo 0,250 20 0,75 HWG	2
28	CP00090	Tornillo, 1/4-20 x 1 5/16 HWHTRS	2

Garantía de productos Fill-Rite

Fill-Rite (en adelante el “Fabricante”) garantiza a cada comprador consumidor de sus productos Fill-Rite (en adelante el “Comprador”), a partir de la fecha de la factura o comprobante de venta, que los bienes fabricados por la empresa (en adelante los “Bienes”) no presentarán defectos de materiales ni de fabricación. La duración de la garantía es la siguiente:

Desde la fecha de venta	No debe superar el siguiente período desde la fecha de fabricación	Serie del producto	
Cinco años	60 meses	Bombas de la Serie 400	
Dos años	27 meses	Bombas y medidores de servicio pesado, medidores 820, 825, 850 y bombas de la Serie NX	Bombas de gabinete, medidores de gabinete, medidores TN, medidores TM, medidores TS
Un año	15 meses	Bombas y medidores de servicio estándar, bombas 1600	Accesorios Piezas

La obligación exclusiva del Fabricante, de acuerdo con las garantías anteriores, se limitará, según la opción del Fabricante, a la reparación o reemplazo de los Bienes defectuosos, (sujeto a las limitaciones que se indican más adelante) o al reembolso del valor de la compra de tales Bienes pagados hasta entonces por el Comprador. El único recurso de los Compradores por el incumplimiento de cualquiera de estas garantías será el cumplimiento de tales obligaciones del Fabricante. Si el Fabricante solicita la devolución de tales Bienes, éstos se le reenviarán de acuerdo con las instrucciones de franco a bordo de la fábrica del Fabricante. Los recursos que se indican en este documento constituirán el recurso exclusivo del Comprador contra el Fabricante por el incumplimiento de la garantía. **EN NINGÚN CASO LA RESPONSABILIDAD DEL FABRICANTE POR CUALQUIER RECLAMO POR DAÑOS QUE SURJAN DE LA FABRICACIÓN, VENTA, ENTREGA O USO DE LOS BIENES EXCEDERÁ EL VALOR DE LA COMPRA.** Las garantías anteriores no se extenderán a bienes sujetos a uso indebido, negligencia, accidente, mantenimiento o instalación incorrecta, o que hayan sido reparados por alguien que no sea el Fabricante o sus representantes autorizados. **LAS GARANTÍAS ANTERIORES SON EXCLUSIVAS Y REEMPLAZAN TODA OTRA GARANTÍA DE COMERCIABILIDAD, IDONEIDAD PARA UN PROPÓSITO DE CUALQUIER OTRO TIPO, YA SEA EXPRESA O IMPLÍCITA.** Ninguna persona podrá variar las garantías o recursos anteriores excepto por escrito y firmado por un trabajador debidamente autorizado por el Fabricante. La aceptación de la entrega de los Bienes al Comprador constituye la aceptación de los recursos y las garantías anteriores, al igual que de todas las condiciones y limitaciones del presente documento.

Fill-Rite recomienda que conserve el comprobante de venta como prueba de su compra.

Número de modelo		Código de barras UPC	
Fecha de fabricación		Número de serie	

Aprobaciones de pruebas de seguridad

La línea de dispensadores Fill-Rite ha pasado pruebas de seguridad para cumplir los estándares establecidos por Underwriters Laboratories (UL).



FILL-RITE®

A GORMAN-RUPP COMPANY

Fill-Rite Company
8825 Aviation Drive
Fort Wayne, Indiana 46809 USA

T 1 (800) 720-5192
1 (260) 747-7524
F 1 (800) 866-4681



fillrite.com | soteracom | gormanrupp.com